

TITLE

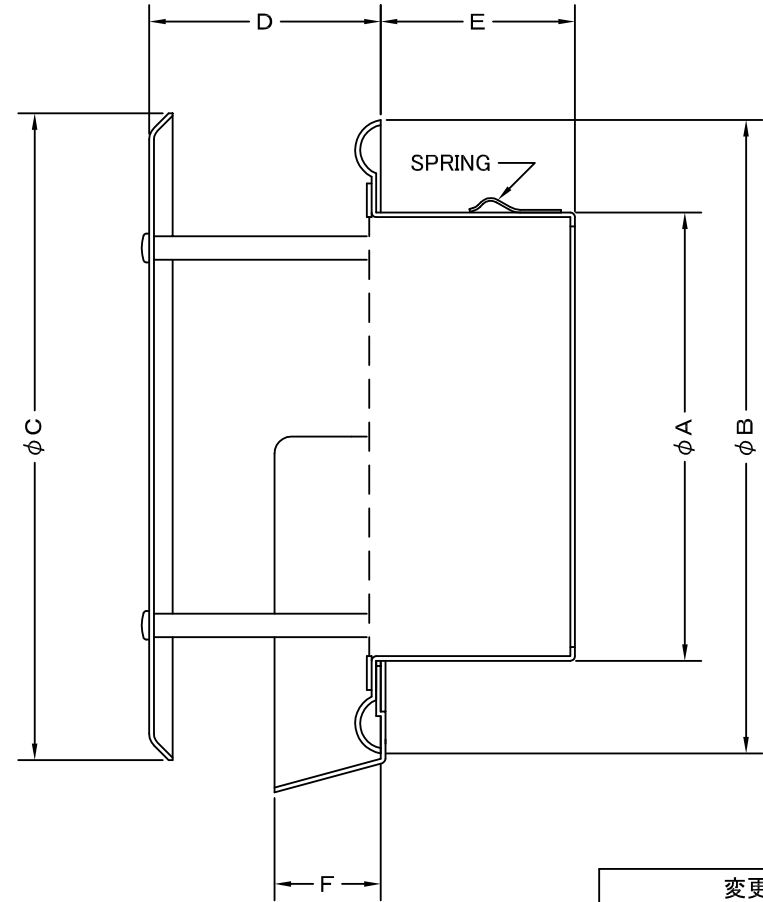
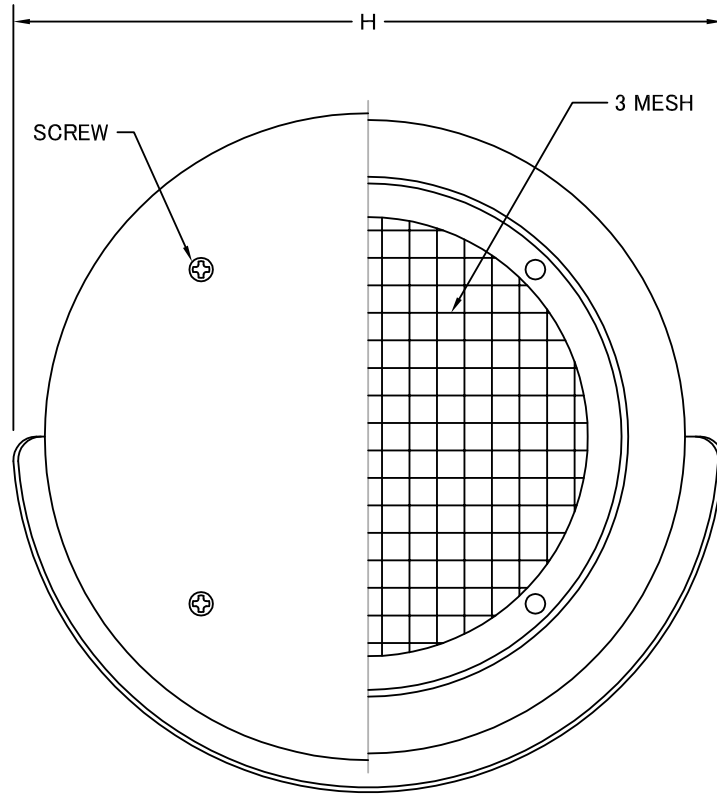

SIZE	A	B	C	D	E	F	H	DUCT SIZE	Q'TTY
SNB 50M	48	145	148	40	42	20	167	#2( $\phi$ 50)	
SNB 65M	62	145	148	40	42	20	167	#2.5( $\phi$ 65)	
SNB 75M	74	145	148	40	42	20	167	#3( $\phi$ 75)	
SNB 100M	97	145	148	40	42	20	167	#4( $\phi$ 100)	
SNB 125M	120	169	172	50	45	20	190	#5( $\phi$ 125)	
SNB 150M	145	203	209	50	65	23	224	#6( $\phi$ 150)	
SNB 175M	170	228	235	65	65	25	252	#7( $\phi$ 175)	
SNB 200M	195	254	260	65	75	25	278	#8( $\phi$ 200)	
SNB 250M	245	322	330	65	75	25	352	#10( $\phi$ 250)	
SNB 300M	295	372	380	80	75	25	400	#12( $\phi$ 300)	

変更履歴

2019.08.01 B B、E寸法一部修正

材質	ALUMINUM, 1.0t		
表面仕上	銀色アルマイト加工		
図面名称	アルミ製ワイド水切付フラットカバー付ベントキャップ (3メッシュ金網タイプ)		型式
承認	検図	製図	設計
H. T	H. K	H. A	K. N
尺度		FREE	図番
作成日		2005・10・01	
			SI057070B



西邦工業株式会社

TITLE

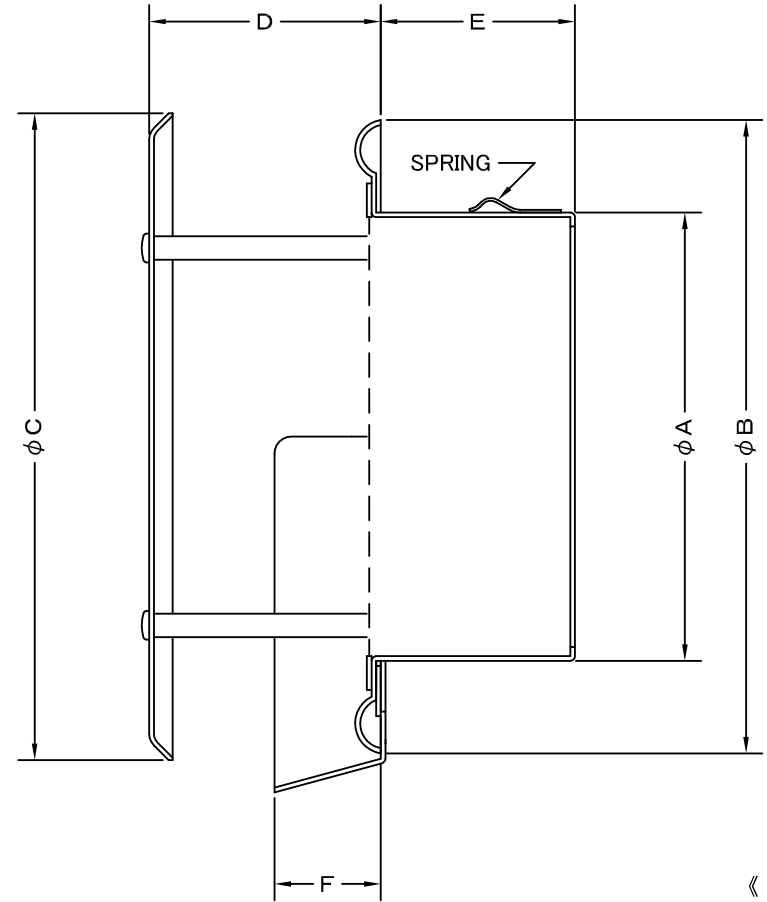
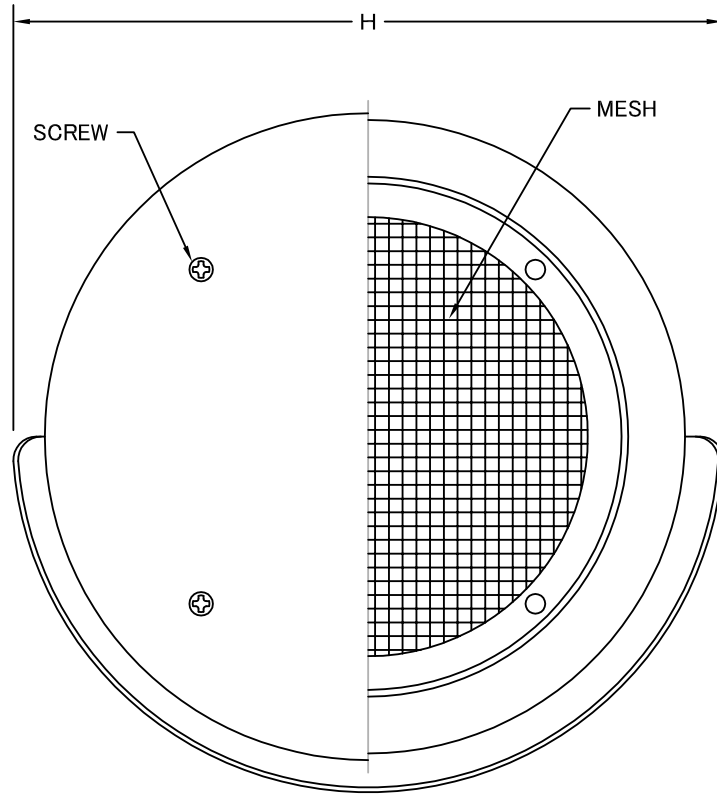

《 MESH種類 》  
5MESH ・ 10MESH

SIZE	A	B	C	D	E	F	H	DUCT SIZE	Q'TTY
SNB 50M	48	145	148	40	42	20	167	#2( $\phi$ 50)	
SNB 65M	62	145	148	40	42	20	167	#2.5( $\phi$ 65)	
SNB 75M	74	145	148	40	42	20	167	#3( $\phi$ 75)	
SNB 100M	97	145	148	40	42	20	167	#4( $\phi$ 100)	
SNB 125M	120	169	172	50	45	20	190	#5( $\phi$ 125)	
SNB 150M	145	203	209	50	65	23	224	#6( $\phi$ 150)	
SNB 175M	170	228	235	65	65	25	252	#7( $\phi$ 175)	
SNB 200M	195	254	260	65	75	25	278	#8( $\phi$ 200)	
SNB 250M	245	322	330	65	75	25	352	#10( $\phi$ 250)	
SNB 300M	295	372	380	80	75	25	400	#12( $\phi$ 300)	

材質	ALUMINUM, 1.0t		
表面仕上	銀色アルマイト加工		
図面名称	アルミ製ワイド水切付フラットカバー付ベントキャップ (オプション金網タイプ)	型式	SNB-M < OP >
承認	検図	製図	設計
H. T	H. K	H. A	K. N
尺度		FREE	図番
作成日		2005・10・01	
			SI057080B



西邦工業株式会社