

TITLE

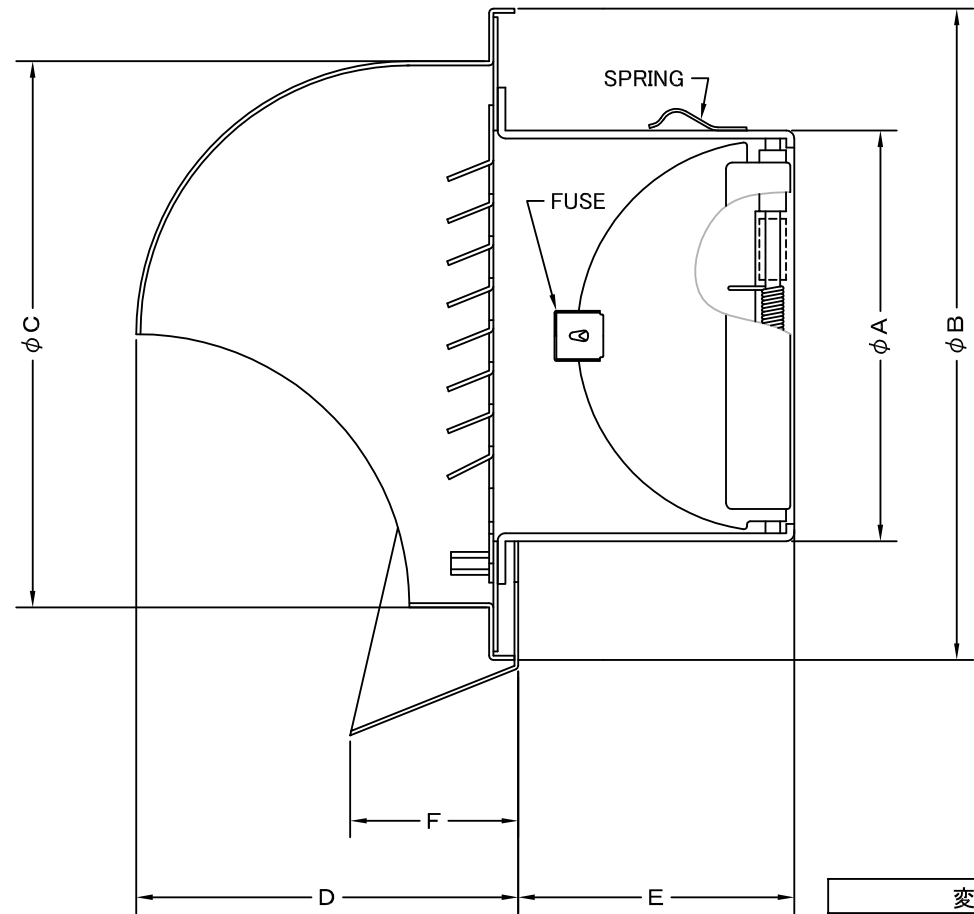
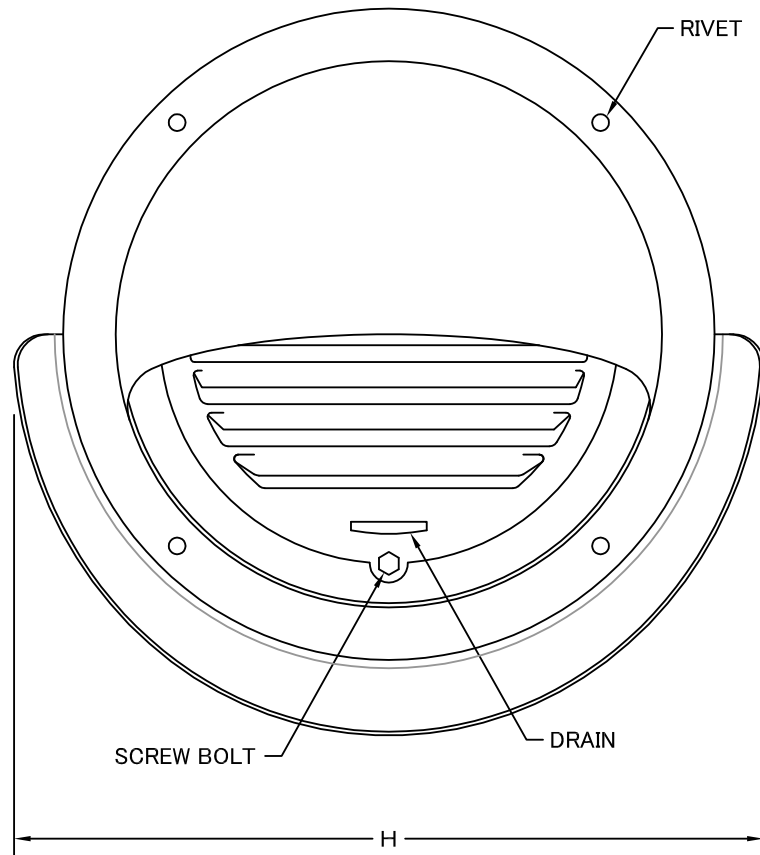

| 変更履歴 | | |
|-----------|---|---------|
| H17.10.01 | A | FD部材質変更 |

| SIZE | A | B | C | D | E | F | H | DUCT SIZE | Q'TTY |
|------------|-----|-----|-----|-----|-----|----|-----|-----------------|-------|
| SFXD 75MC | 72 | 121 | 96 | 68 | 50 | 30 | 135 | #3(ϕ 75) | |
| SFXD 100MC | 97 | 155 | 130 | 90 | 65 | 40 | 173 | #4(ϕ 100) | |
| SFXD 125MC | 122 | 175 | 150 | 100 | 71 | 40 | 195 | #5(ϕ 125) | |
| SFXD 150MC | 147 | 205 | 180 | 115 | 95 | 40 | 226 | #6(ϕ 150) | |
| SFXD 175MC | 172 | 240 | 210 | 130 | 98 | 40 | 259 | #7(ϕ 175) | |
| SFXD 200MC | 197 | 270 | 240 | 145 | 115 | 40 | 290 | #8(ϕ 200) | |

| | | | |
|------|--|------------|-----------|
| 材質 | ALUMINUM , 1. 0t (FD部 : SUS 304 , 1. 5t) | | |
| 表面仕上 | 銀色アルマイト加工 | | |
| 図面名称 | アルミ製ワイド水切り付FD付丸型セルフフード | | 型式 |
| | | | SFXD-MC |
| 承認 | 検図 | 製図 | 設計 |
| H. T | H. K | H. A | K. N |
| 尺 度 | | FREE | 図 番 |
| 作成日 | | 2005・10・01 | |
| | | | SK029500A |



SEIHO

西邦工業株式会社

TITLE

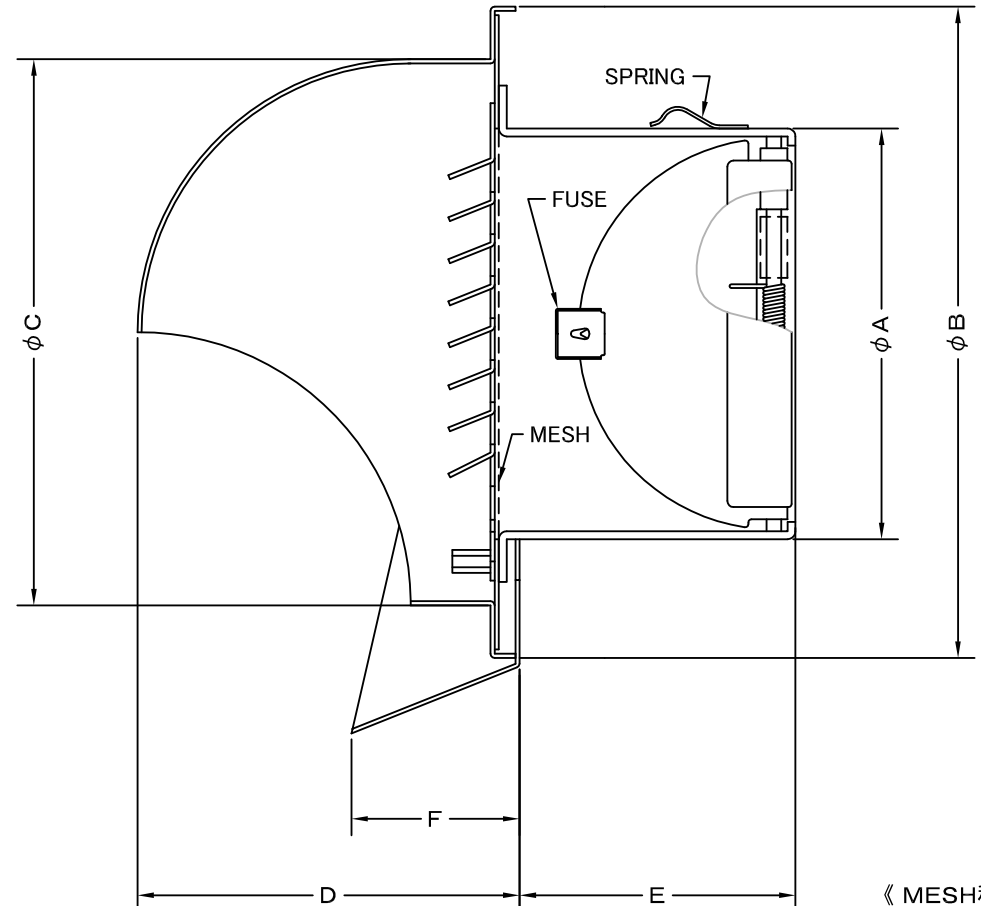
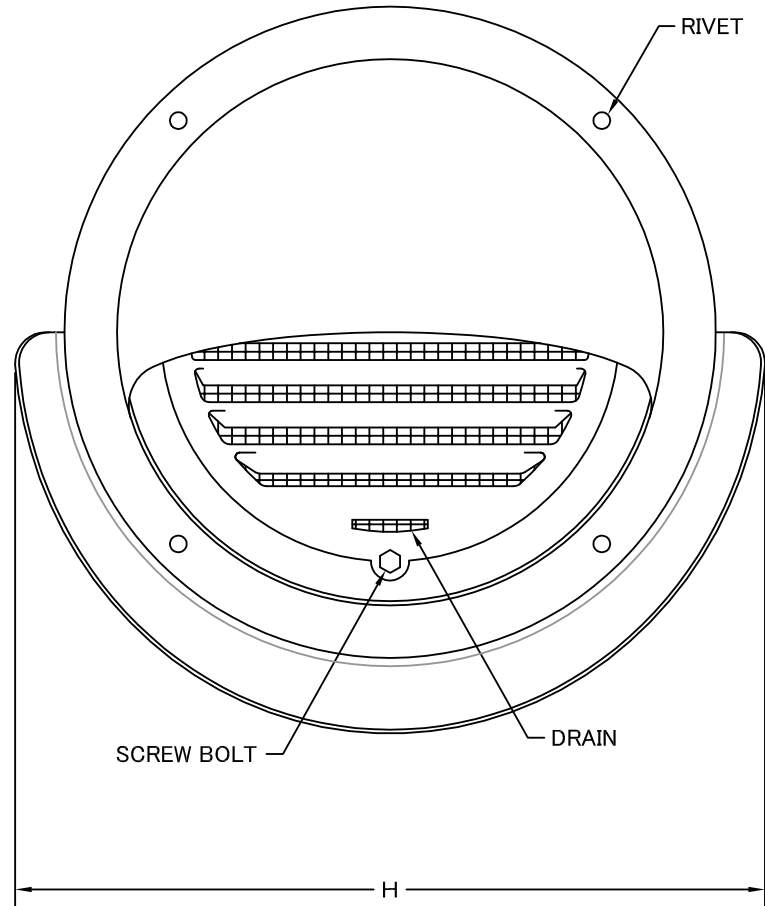

《 MESH種類 》
3MESH ・ 5MESH ・ 10MESH

| SIZE | A | B | C | D | E | F | H | DUCT SIZE | Q'TTY |
|-------------|-----|-----|-----|-----|-----|----|-----|-----------|-------|
| SFXD 75MCN | 72 | 121 | 96 | 68 | 50 | 30 | 135 | #3(φ 75) | |
| SFXD 100MCN | 97 | 155 | 130 | 90 | 65 | 40 | 173 | #4(φ 100) | |
| SFXD 125MCN | 122 | 175 | 150 | 100 | 71 | 40 | 195 | #5(φ 125) | |
| SFXD 150MCN | 147 | 205 | 180 | 115 | 95 | 40 | 226 | #6(φ 150) | |
| SFXD 175MCN | 172 | 240 | 210 | 130 | 98 | 40 | 259 | #7(φ 175) | |
| SFXD 200MCN | 197 | 270 | 240 | 145 | 115 | 40 | 290 | #8(φ 200) | |

材 質 ALUMINUM , 1.0t (FD部 : SUS 304 , 1.5t)

表面仕上 銀色アルマイト加工

図面名称 アルミ製金網付ワイド水切り付FD付丸型セルフフード 型式 SFXD-MCN

| | | | | | | |
|------|------|------|------|-----|------------|----|
| 承認 | 検図 | 製図 | 設計 | 尺度 | FREE | 図番 |
| H. T | H. K | H. A | K. N | 作成日 | 2005・10・01 | |

SK029540A



SEIHO

西邦工業株式会社