

TITLE

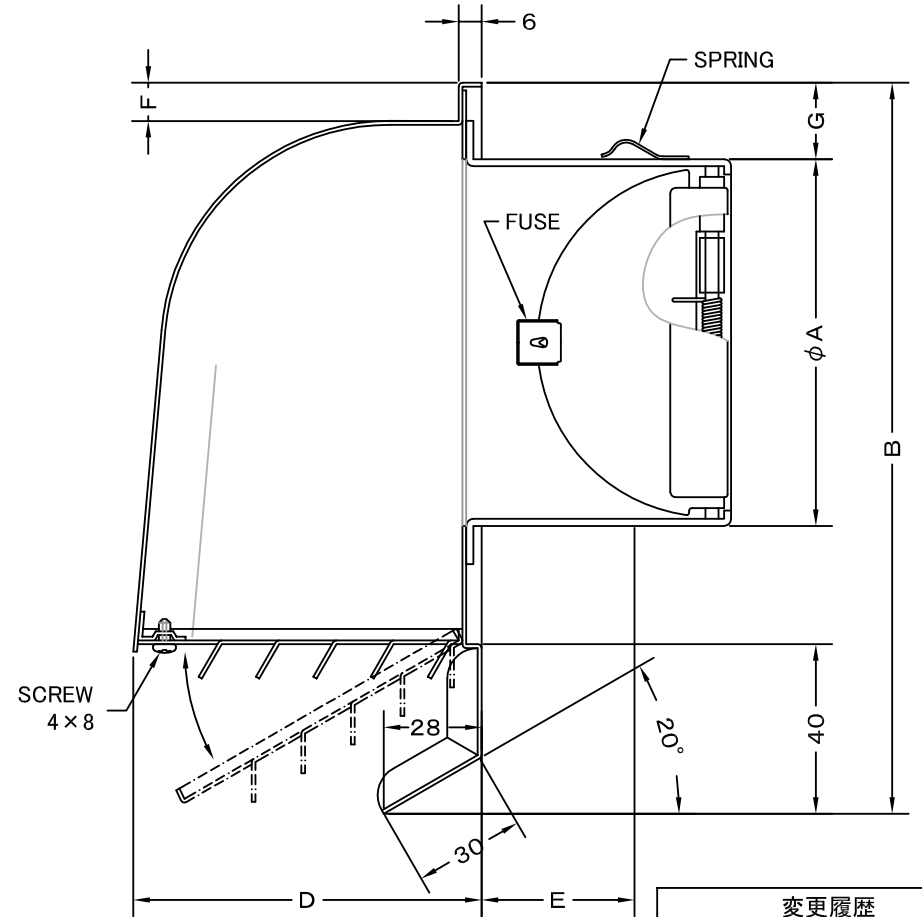
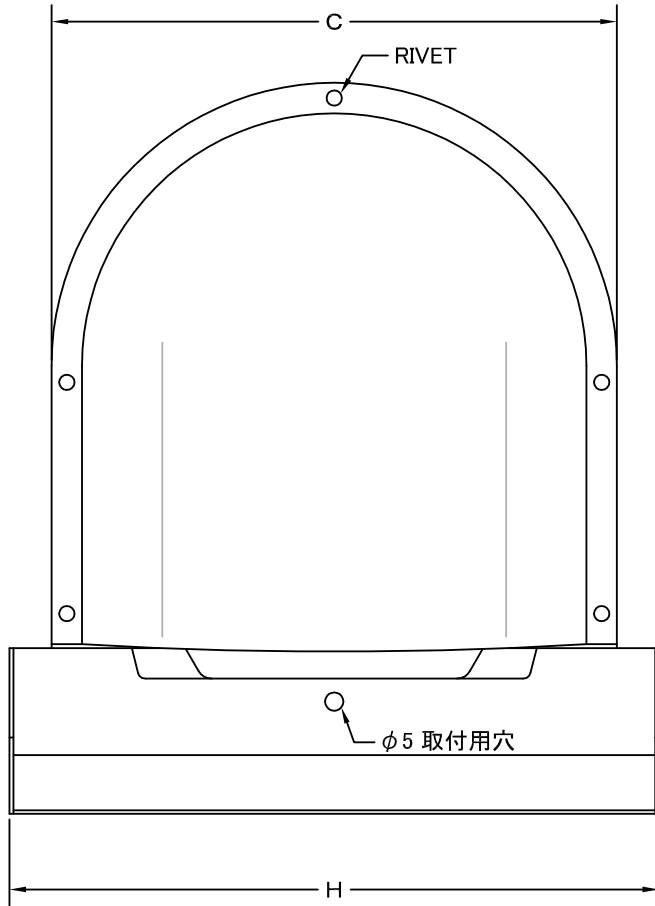

変更履歴		
2009.06.18	C	D寸法一部修正

SIZE	A	B	C	D	E	F	G	H	DUCT SIZE	Q'TTY
CFXD 75MC	72	187	149	98	50	11	20	170	#3(φ 75)	
CFXD 100MC	97	187	149	98	65	11	20	170	#4(φ 100)	
CFXD 125MC	122	243	201	132	71	12	20	223	#5(φ 125)	
CFXD 150MC	147	243	201	132	95	12	20	223	#6(φ 150)	
CFXD 175MC	172	295	242	177	105	12	23	268	#7(φ 175)	
CFXD 200MC	197	295	242	177	115	12	23	268	#8(φ 200)	

材質	ALUMINUM, 1.0t (FD部: SUS 304, 1.5t)		
表面仕上	銀色アルマイト加工		
図面名称	アルミ製FD付ワイド水切り付パイプフード (ガラリ開閉タイプ)		型式 CFXD-MC
承認	検図	製図	設計
H. T	H. K	H. A	K. N
尺度		FREE	図番 SK034500C
作成日		2005・10・01	



SEIHO

西邦工業株式会社

TITLE

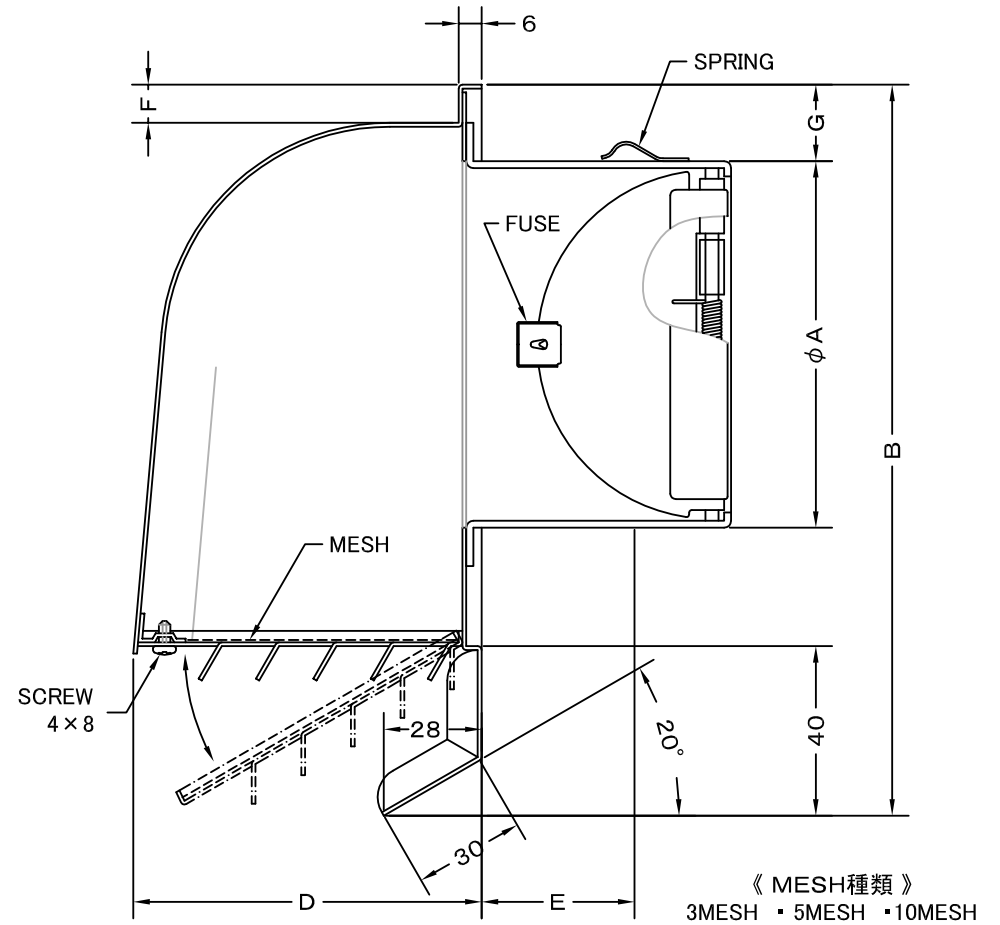
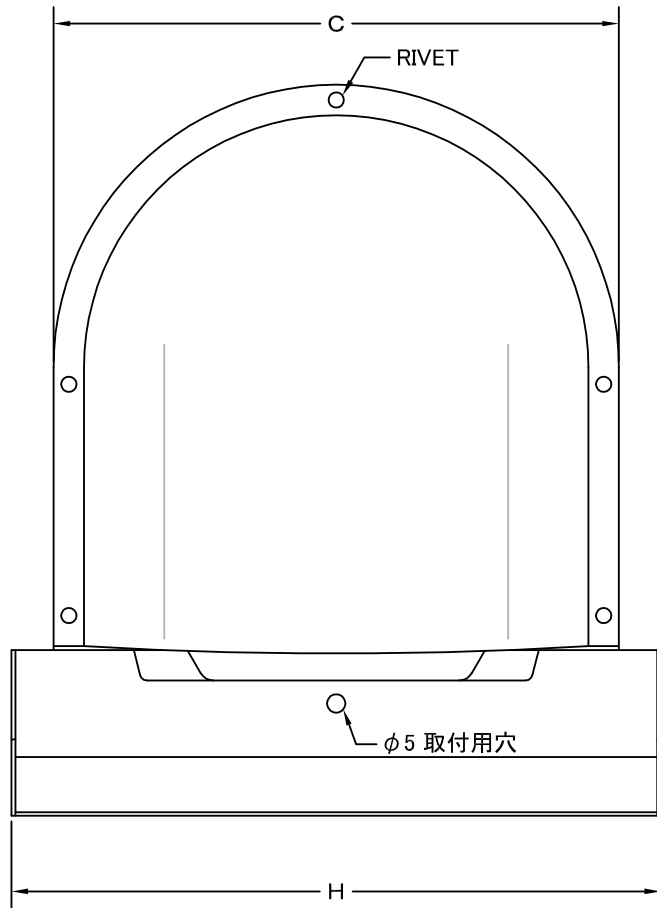

SIZE	A	B	C	D	E	F	G	H	DUCT SIZE	Q'TTY
CFXD 75MCN	72	187	149	98	50	11	20	170	#3(φ 75)	
CFXD 100MCN	97	187	149	98	65	11	20	170	#4(φ 100)	
CFXD 125MCN	122	243	201	132	71	12	20	223	#5(φ 125)	
CFXD 150MCN	147	243	201	132	95	12	20	223	#6(φ 150)	
CFXD 175MCN	172	295	242	177	105	12	23	268	#7(φ 175)	
CFXD 200MCN	197	295	242	177	115	12	23	268	#8(φ 200)	

材質	ALUMINUM, 1.0t (FD部: SUS 304, 1.5t)	
表面仕上	銀色アルマイト加工	
図面名称	アルミ製FD付ワイド水切り付パイプフード (金網付ガラリ開閉タイプ)	型式 CFXD-MCN
承認	検図	製図
H. T	H. K	H. A
設計	設計	設計
K. N	K. N	K. N
尺度	FREE	図番
作成日	2005・10・01	SK034540C



西邦工業株式会社