

### KX-SBL 〈角ガラリ型 低圧損〉



- 材質**  
SUS304
- 仕上**  
シルバー焼付塗装
- フェイス着脱式**
- 公団呼称**  
VSUS
- BL認定番号**  
BLVU040510

#### Dimensions

※指定色は日塗工の番号でご指定下さい。

Model	A	B	C	D	E	標準価格	指定色加算
KX100SBL	97	154	20	55	10	¥4,700	¥1,500
KX125SBL	122	204	20	55	10	¥6,600	¥1,900
KX150SBL	147	204	20	60	10	¥6,800	¥1,900

#### 2 管路製品

Model	A	B	C	D	E	標準価格	指定色加算
KXK125SBL-VP	122	204	20	55	10	¥6,800	¥1,900
KXK125SBL-VM	128	204	20	55	10	¥6,800	¥1,900

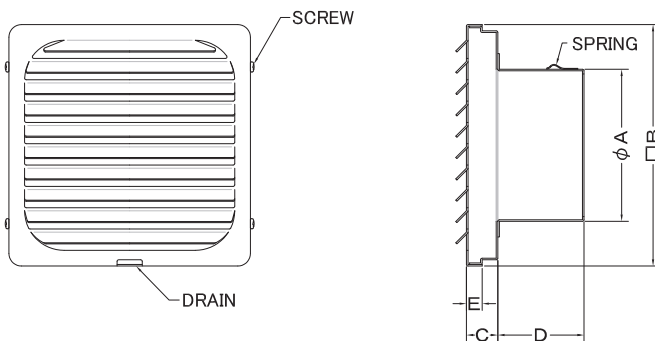

#### 圧力損失特性

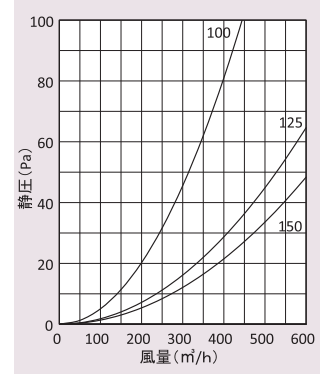

### KXD-SCBL 〈角ガラリ型 防火ダンパー付〉



- 材質**  
フェイス:SUS304  
FD:SUS304 1.5t
- 仕上**  
シルバー焼付塗装
- フェイス着脱式**
- 温度フェーズ**  
標準 72°C  
オプション 120°C
- 公団呼称**  
VSUSD
- BL認定番号**  
BLVU040510

#### Dimensions

※指定色は日塗工の番号でご指定下さい。

Model	A	B	C	D	E	標準価格	指定色加算
KXD100SCBL	97	154	20	70	10	¥7,500	¥1,500
KXD125SCBL	122	204	20	86	10	¥10,400	¥1,900
KXD150SCBL	147	204	20	100	10	¥10,600	¥1,900

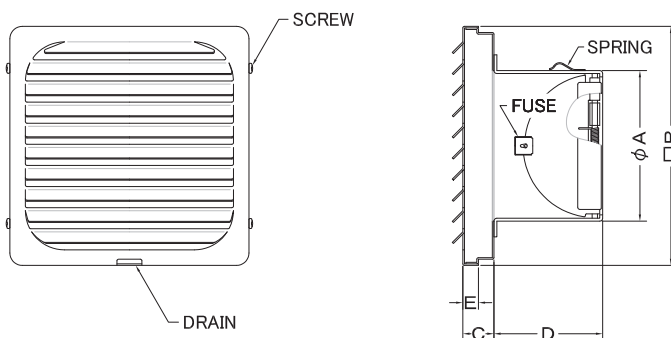

#### 圧力損失特性

