

外壁用ステンレス製換気口〈深型フード ワイド水切り付〉

Stainless Steel VentCaps

GFX-AS

〈内ガラー 下部開放〉



- 材質 SUS304
- 仕上 シルバー焼付塗装

金網付型式

GFX-ASN 10M
GFX-ASN 5M
GFX-ASN 3M

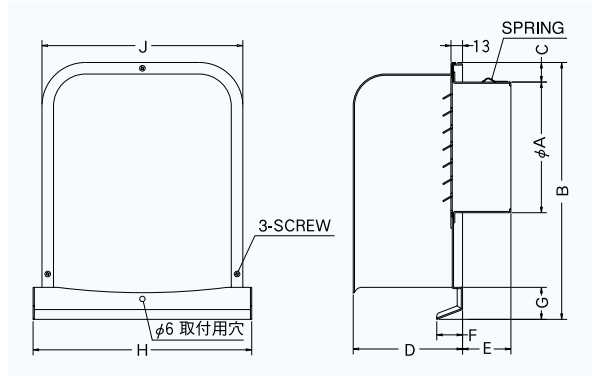

Dimensions

* 指定色は日塗工の番号でご指定下さい。

Model	A	B	C	D	E	F	G	H	J	標準価格	金網加算	指定色加算
GFX 75AS	72	227	34	108	43	24	29	202	186	¥ 8,400	¥ 500	¥ 1,700
GFX100AS	97	227	22	108	43	24	29	202	186	¥ 8,400	¥ 500	¥ 1,700
GFX125AS	122	289	33	123	43	29	36	256	236	¥ 12,200	¥ 600	¥ 2,200
GFX150AS	147	289	20	123	48	29	36	256	236	¥ 12,200	¥ 700	¥ 2,200
GFX175AS	170	372	36	148	53	29	40	316	293	¥ 18,400	¥ 900	¥ 3,500
GFX200AS	197	372	24	148	68	29	40	316	293	¥ 18,400	¥ 900	¥ 3,500

2管路製品

GFXK125AS-VP	122	289	33	123	43	29	36	256	236	¥ 12,800	¥ 600	¥ 2,000
GFXK125AS-VM	128	289	33	123	43	29	36	256	236	¥ 12,800	¥ 600	¥ 2,000

圧力損失特性

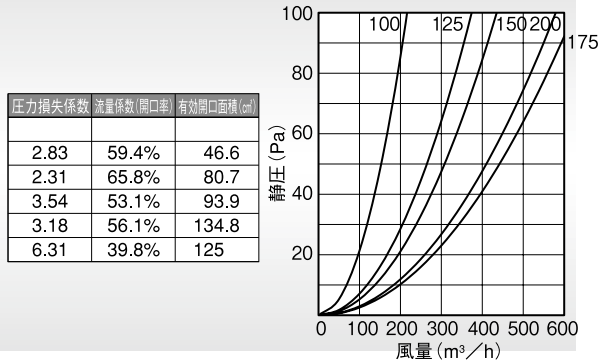

GFXD-ASC

〈内ガラー 下部開放 防火ダンパー付〉



特防火設備
適合品

- 材質 フェイス:SUS304
FD:SUS304 1.5t
- 仕上 シルバー焼付塗装
- 温度フューズ 標準72℃
オプション 120℃・180℃

金網付型式

GFXD-ASCN 10M
GFXD-ASCN 5M
GFXD-ASCN 3M

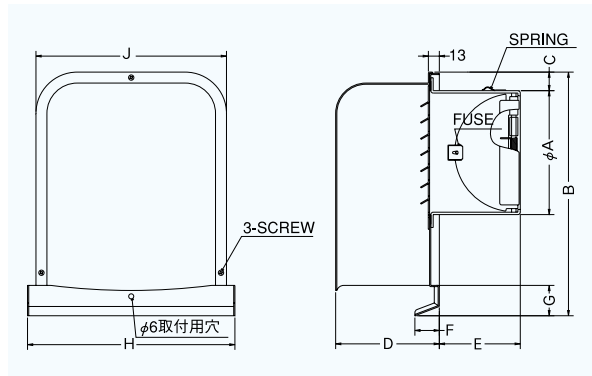

Dimensions

* 指定色は日塗工の番号でご指定下さい。

Model	A	B	C	D	E	F	G	H	J	標準価格	金網加算	指定色加算
GFXD 75ASC	72	227	34	108	42	24	29	202	186	¥ 10,900	¥ 500	¥ 1,700
GFXD100ASC	97	227	22	108	57	24	29	202	186	¥ 10,900	¥ 500	¥ 1,700
GFXD125ASC	122	289	33	123	72	29	36	256	236	¥ 15,900	¥ 600	¥ 2,200
GFXD150ASC	147	289	20	123	87	29	36	256	236	¥ 15,900	¥ 700	¥ 2,200
GFXD175ASC	172	372	36	148	97	29	40	316	293	¥ 23,300	¥ 900	¥ 3,500
GFXD200ASC	197	372	24	148	107	29	40	316	293	¥ 23,300	¥ 900	¥ 3,500

圧力損失特性

